

MR-03VE

Smontiamo l'avantreno del nostro Modello



Arrivati a questo punto le istruzioni parlano chiaro

Chassis Preparation

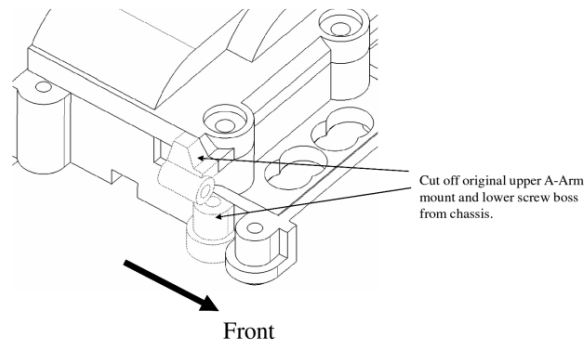

2/5

bisogna togliere le parti originali che si trovano sul telaio e sulla copertura come segnano le frecce

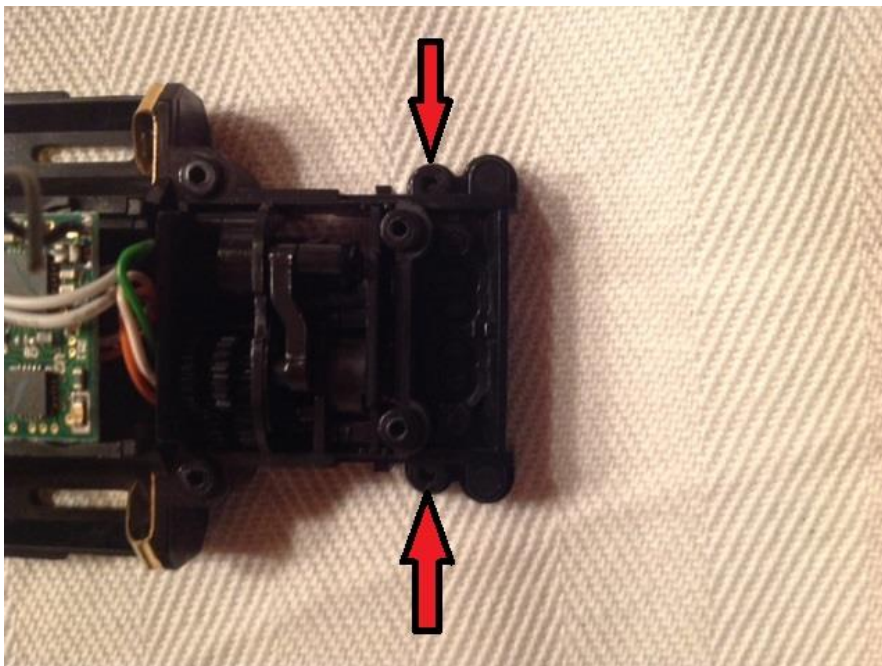

Per fare questo lavoro ho scelto di usare questi strumenti ,lancia flessibile e DREMEL nella colonna. La lancia per fare il lavoro "grosso" e ho rifinito con una spazzola in plastica



Non ci vuole fretta e vedrete che il lavoro è alla portata di tutti

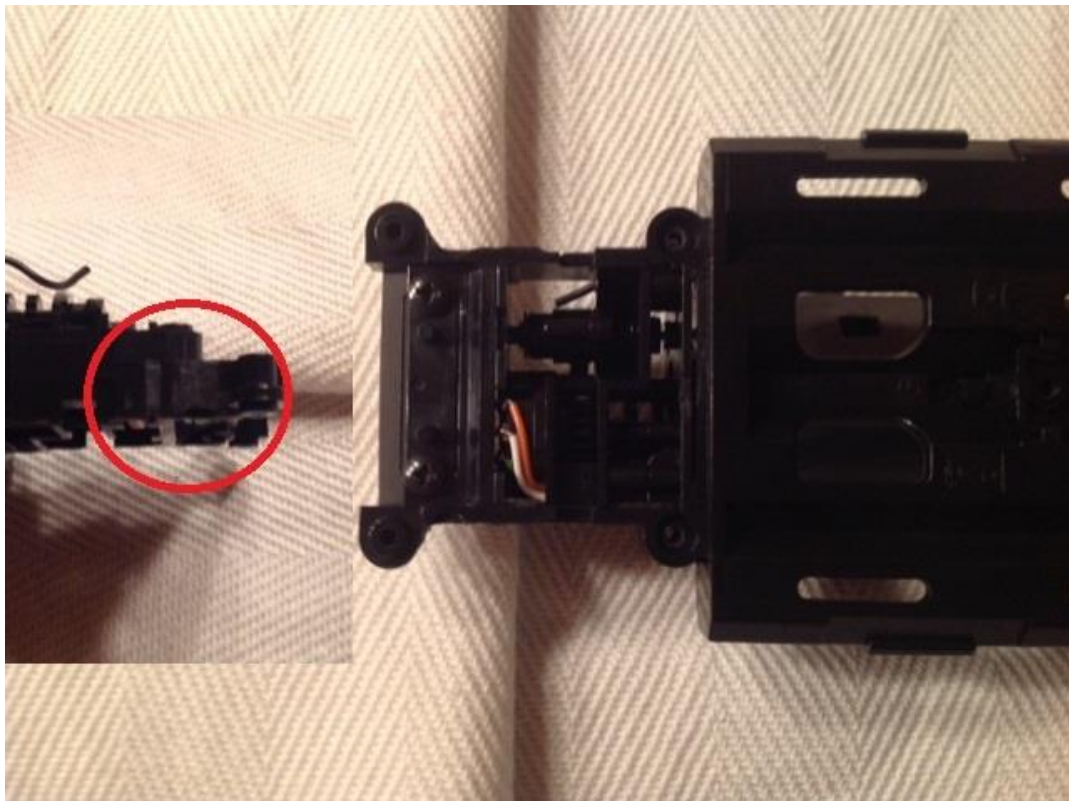

Ora abbiamo fatto spazio a questo pezzo, provatelo più volte per essere sicuri che si incastrerà perfettamente



Risultato dall'originale alla modifica **PN Racing**

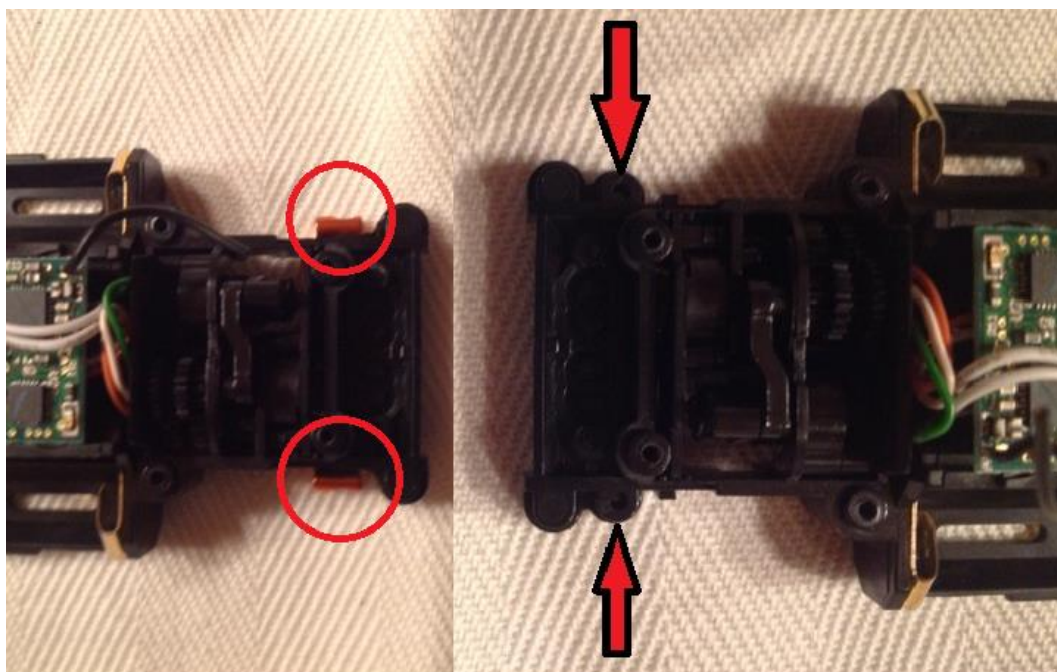

Ora andiamo a vedere come posizionare questo pezzo



Sul modello la casa monta la copertura **Wilde**, per posizionare il pezzo sopra bisogna eliminare la plastica dove ho cerchiato in **rosso**.

Ho scelto di usare la copertura **Narrow**

perché non c'è bisogno di tagliare la parte cerchiata in **arancione** nella foto...

(anche se alla fine mi sono preso bene e ho tolto tutto 😊)

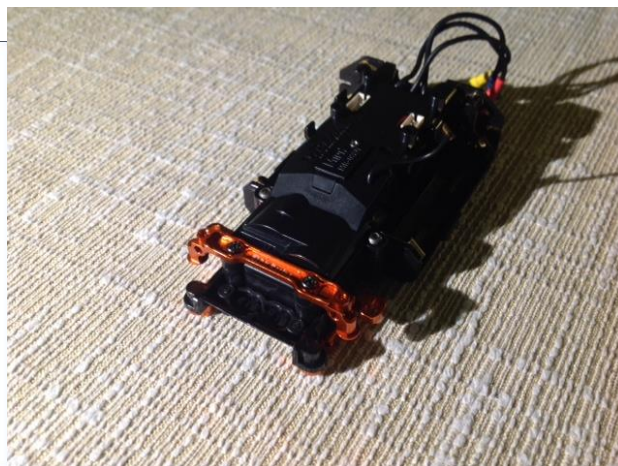
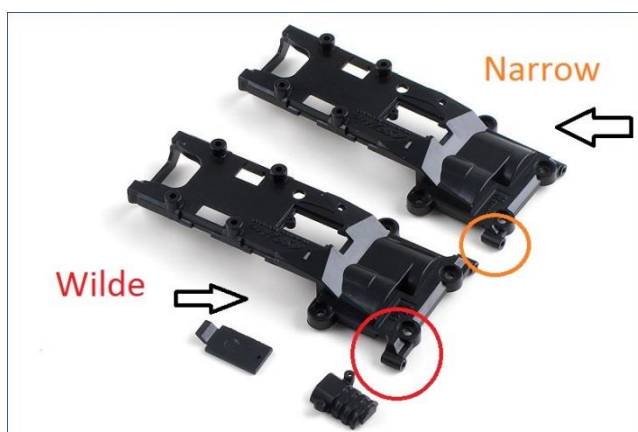

Ora montiamo i trapezi sottostanti

Dovete infilare i due perni come nelle foto

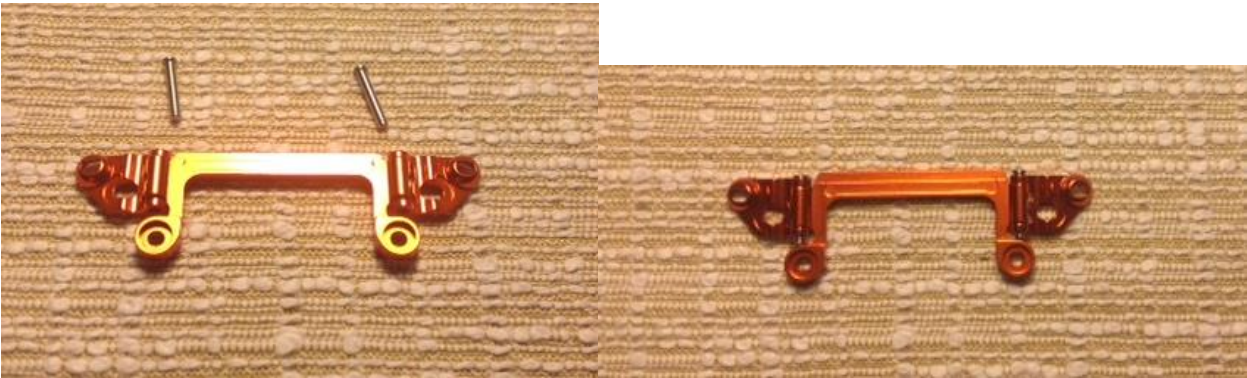

Accertatevi che il gioco dei trapezi ,dove avete fresato, non sia bloccato da piccole sbavature

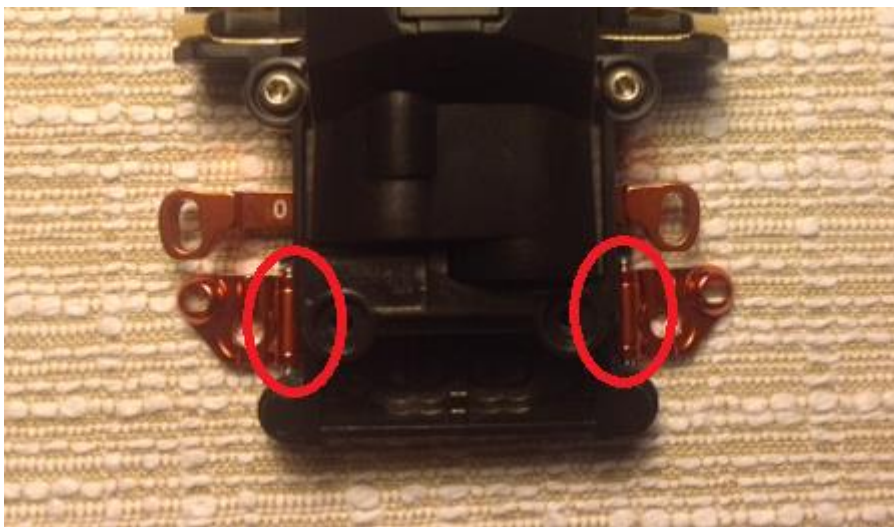

Gli spinotti non hanno bisogno di e-clip, come si vede in foto vengono tenuti fermi dalla placca in fibra



Per il trapezio superiore la chiave a brugola la trovate nella confezione del kit

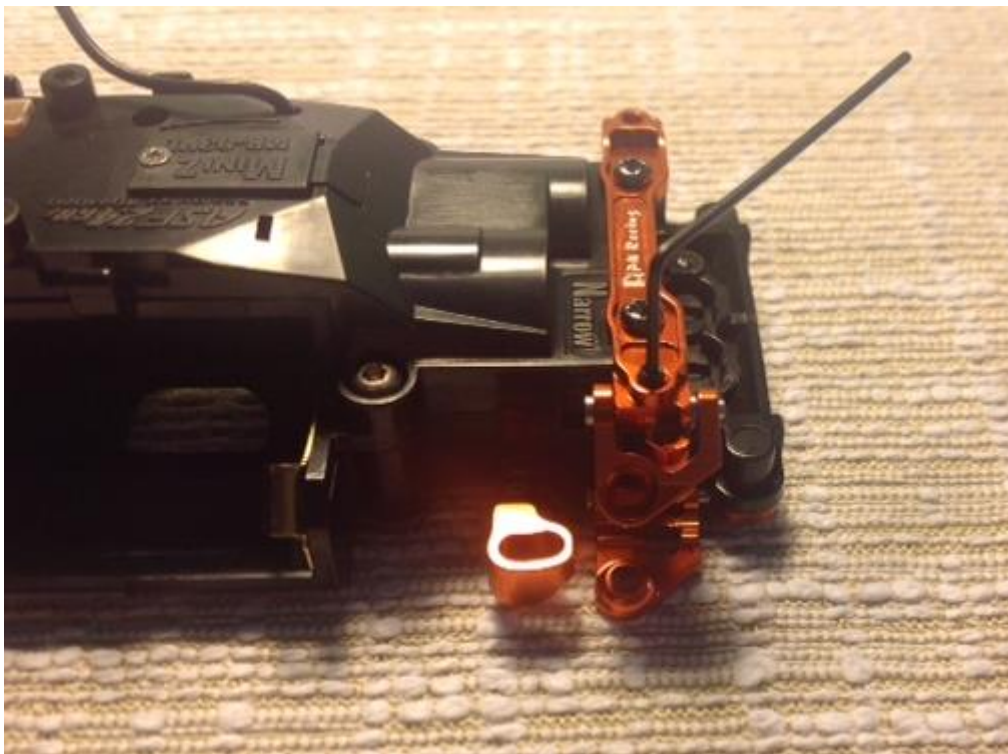

Ora montiamo prima gli ammortizzatori e poi i fuselli, seguite la sequenza come vedete nelle foto, non potete sbagliare è molto intuitivo

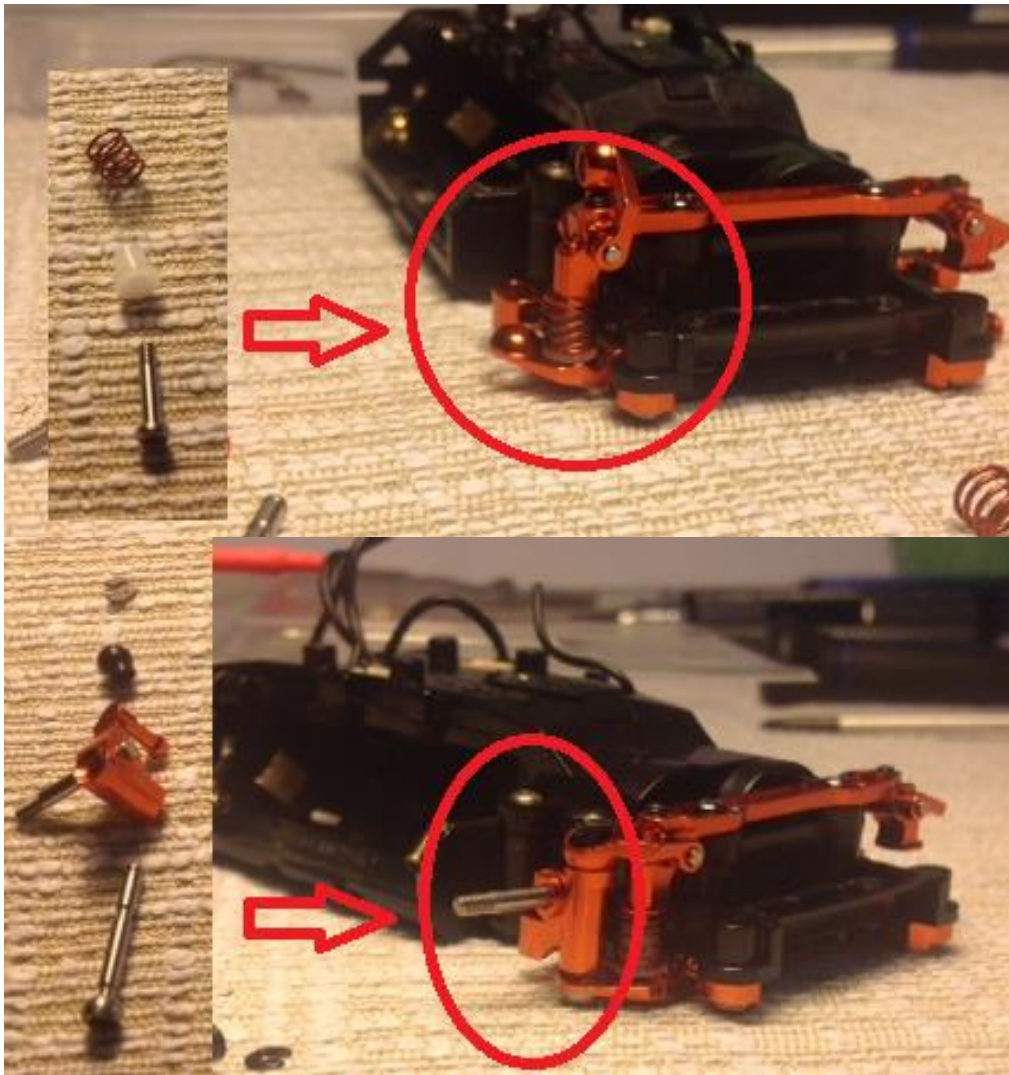

THE END

PN RACING MINI-Z MR03 DOUBLE A-ARM FRONT SUSPENSION

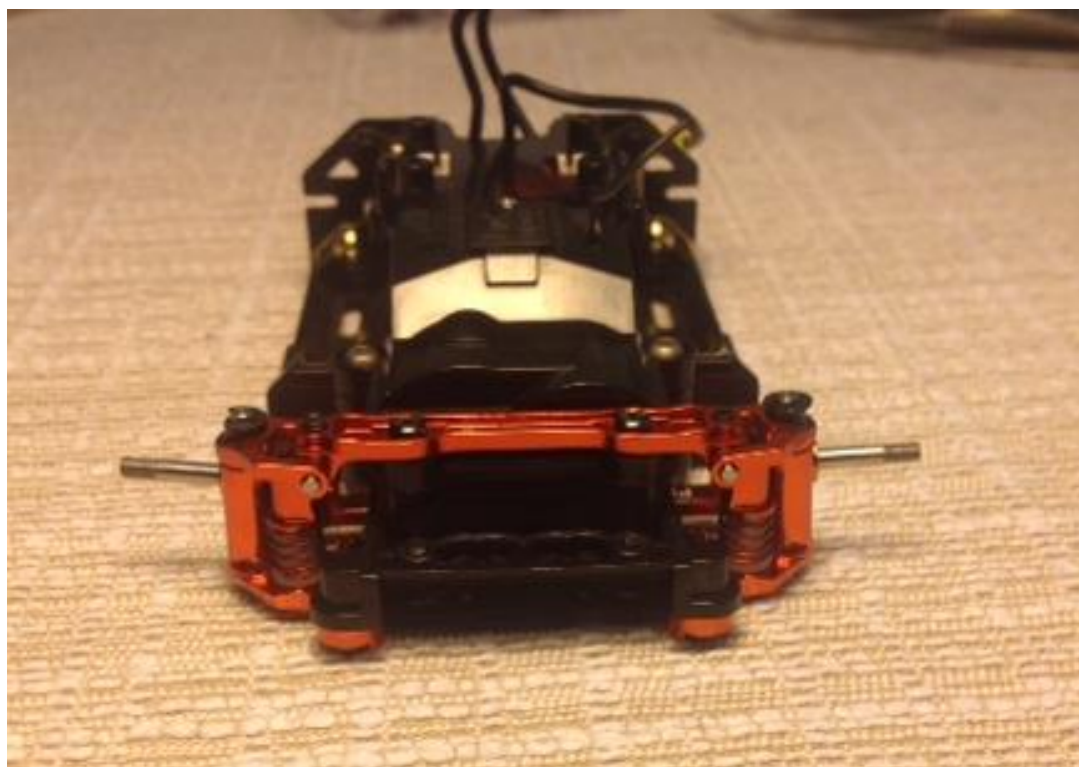

Spero che questo tutorial vi sia piaciuto

Accetto consigli e critiche

Ciao al prossimo tutorial!!!

MOV

<http://www.minizracing.it/>